



my-sauna GmbH

Montage- und Betriebsanleitung für die Infrarotwärmekabine

MS-2BQ-03





Allgemeine Sicherheitshinweise zur Infrarotwärmekabine	3
Bestimmungsgemäße Verwendung	3
Sicherheitshinweise	3
Montage	5
Teilebezeichnungen	5
Hinweise zur Montage	6
Montageschritte	7
Bedienung	10
Hinweise zur Bedienung und zum Gebrauch	10
Bedienfeld	11
Wie genieße ich die Infrarotwärmekabine richtig?	13
Die Farben in Ihrer Infrarotwärmekabine	14
Reinigung	15
Technische Daten	16
Bedienungsanleitung für CD-/MP-Radio	17
Allgemeine Sicherheitshinweise zum CD-/MP-Radio	17
Bedienelemente	18
Grundlegende Bedienvorgänge	18
MP3- und CD-Wiedergabe	20
Wiedergabe von USB-Speichermedien	21
Wiedergabe von SD/MMC-Speicherkarten	21
Bluetooth-Funktionen (optional)	22
Tastenbelegung der Fernbedienung	23
Ersetzen der Batterie in der Fernbedienung	23
Fehlerbehebung	24
Technische Daten	24
Schaltschema	25
Kontakt Daten	26



Allgemeine Sicherheitshinweise zur Infrarotwärmekabine

Bestimmungsgemäße Verwendung

Infrarotwärmekabinen dienen der Infraroterwärmung von Personen. Bei dieser Wärmeübertragung durch Infrarotstrahlung, bei der die Strahlungsenergie direkt Objekte und Personen erwärmt, wird kein Übertragungsmedium benötigt.

Sicherheitshinweise



ACHTUNG

- Lesen Sie diese Montage- und Betriebsanleitung sorgfältig durch.
- Bei Nichtbeachtung der unten stehenden Gefahren- und Warnhinweise besteht Verletzungsgefahr.
- Bei Inbetriebnahme elektrischer Geräte müssen grundsätzliche Sicherheitsmaßnahmen beachtet werden, zu denen u. a. die nachstehenden Gefahrenhinweise gehören.



GEFAHR

Um Verbrennungs-, Feuergefahren, elektrische Stromschläge oder Verletzungen zu vermeiden, beachten Sie bitte folgende Hinweise:

- Schließen Sie das Versorgungskabel nur an geerdeten Steckdosen an.
- Die Infrarotwärmekabine ist nur für den hier beschriebenen Gebrauch vorgesehen. Verwenden Sie kein Zubehör, das nicht vom Hersteller empfohlen ist.
- Trennen Sie die Infrarotwärmekabine nach jedem Wärmebad oder für Wartungsarbeiten von der Stromversorgung.
- Halten Sie das Versorgungskabel fern von heißen Oberflächen.
- Die Infrarotfolien dürfen keiner Feuchtigkeit ausgesetzt sein, installieren Sie daher keine Duschköpfe in der Infrarotwärmekabine.
- Verwenden Sie in der Nähe der Infrarotfolien keine scharfkantigen Werkzeuge.
- Berühren Sie die Infrarotfolien nicht mit Händen oder anderen Körperteilen über einen längeren Zeitraum.
- Achten Sie darauf, dass keine leicht entzündlichen Materialien mit den Infrarotfolien in Berührung kommen.
- Nehmen Sie die Infrarotwärmekabine nicht in Betrieb, wenn das Versorgungskabel oder der Stecker beschädigt ist, sie nicht einwandfrei funktioniert oder wenn sie umgefallen oder beschädigt ist.



WARNUNG

- Reparieren Sie die Infrarotwärmekabine nicht selbst.
- Zerlegen Sie die Infrarotwärmekabine nicht weiter als in dieser Anleitung beschrieben.



HYPERTHERMIE

Ein überlanges Verweilen von mehr als einer Stunde in der Infrarotwärmekabine kann Hyperthermie verursachen. Hyperthermie tritt auf, wenn die Körpertemperatur ein Niveau erreicht, das einige Grad über der normalen Körpertemperatur von 37°C liegt. Neben einer erhöhten Körpertemperatur zeigen sich folgende Symptome: Schwindel- oder Übelkeitsgefühle, Teilnahmslosigkeit, Schläfrigkeit und Schwächegefühl.

Weitere Symptome sind:

- Versagen der Hitzewahrnehmung
- Versagen der Gefahrwahrnehmung, die Infrarotwärmekabine verlassen zu müssen
- Versagen der Wahrnehmung eines bevorstehenden Hitzeschlags
- Fötusschäden bei schwangeren Frauen
- Körperliche Unfähigkeit die Infrarotwärmekabine zu verlassen
- Bewusstlosigkeit



Vierfache Abschaltsicherheit

Ihre Infrarotwärmekabine hat einen vierfachen Abschaltmechanismus:

- Bei Erreichen der eingestellten Innentemperatur
- Nach maximal 60 Minuten
- Bei Erreichen einer Temperatur von 90°C der Oberflächenstrahler (z.B. bei offen stehender Tür)
- Falls vorgenannter Mechanismus versagt, wird bei Erreichen einer Temperatur von 140°C der Oberflächenstrahler, automatisch ein Nothalt ausgeführt.



Montage

Teilebezeichnungen

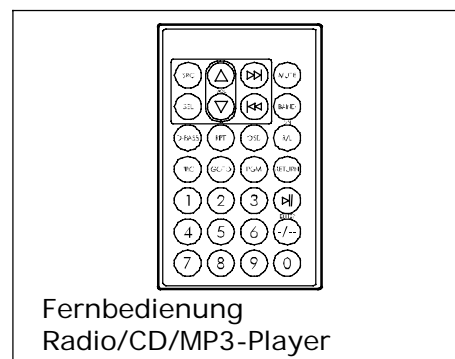
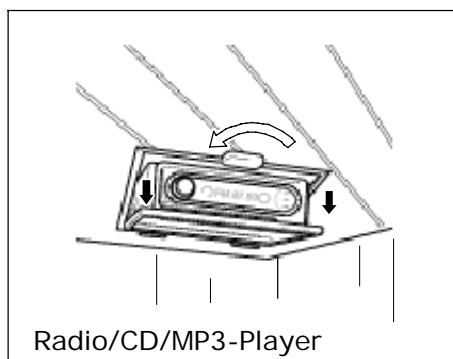
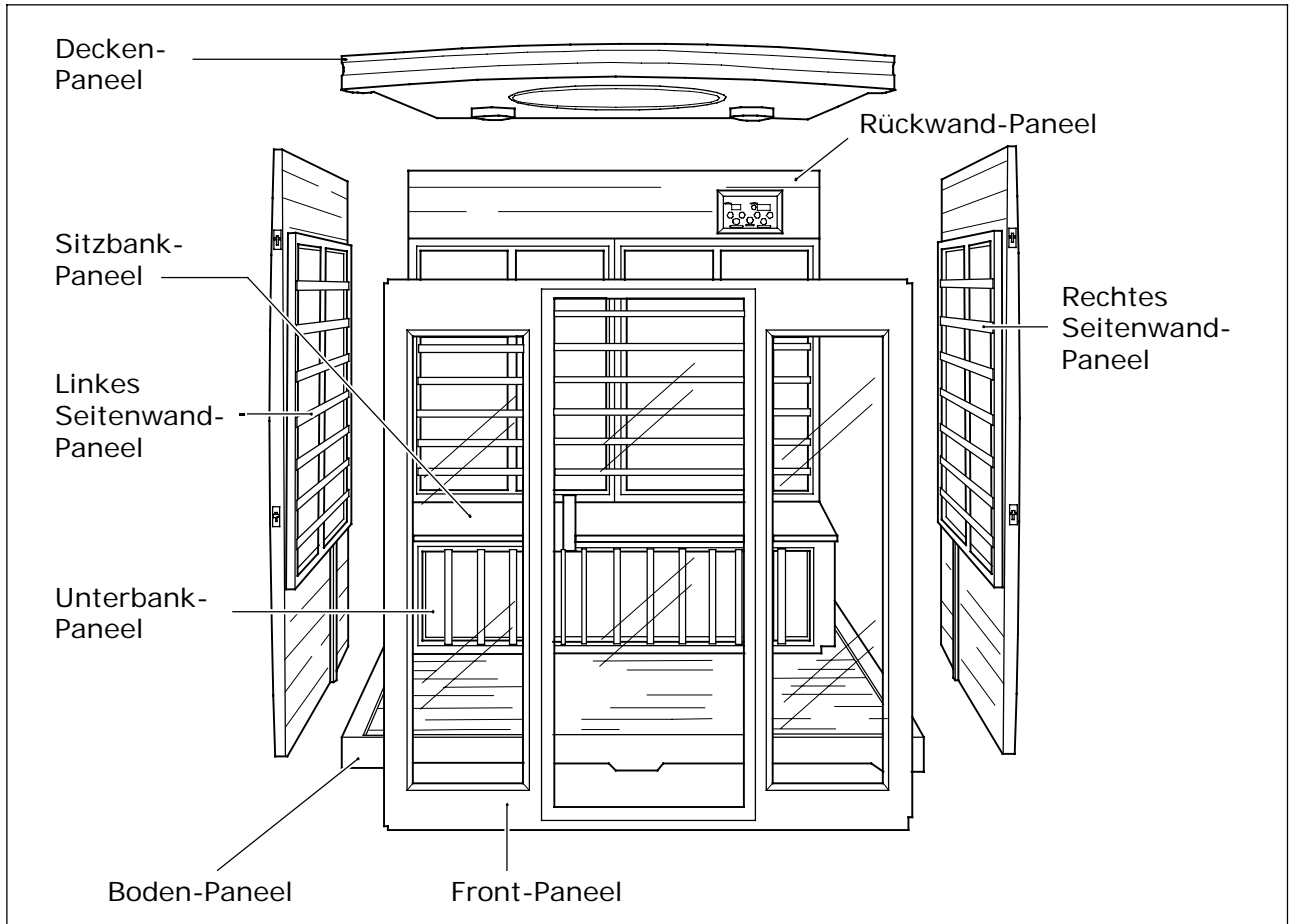



Hinweise zur Montage



WARNUNG

- Montieren Sie die Infrarotwärmekabine nicht in feuchten Umgebungen.
- Montieren Sie die Infrarotwärmekabine auf einer ebenen Fläche.
- Halten Sie bei der Montage der Infrarotwärmekabine einen Mindestabstand von 20 mm zu angrenzenden Flächen ein.
- Die Paneele sind schwer, weshalb bei der Montage mit Vorsicht vorgegangen werden muss.
- Bei der Montage des Front-Panels muss dieses so gehalten werden, dass die Glastür geschlossen bleibt, da sie ansonsten beschädigt werden könnte.
- Die Montage muss von zwei Personen durchgeführt werden.

Jedes Paneel hat auf einer Seite einen Zapfen (siehe Abb.1) und auf der anderen Seite eine Nut (siehe Abb. 2). Bei der Montage ist darauf zu achten, dass jeweils ein Zapfen mit einer Nut verbunden wird.

Zur Verbindung von zwei Paneelen wird das Paneel mit dem Zapfen ca. 5 cm angehoben (Abb. 3), an das Paneel mit der Nut im entsprechenden Winkel herangeführt (Abb. 4) und anschließend wird der Zapfen in die Nut abgesenkt bis beide Paneele richtig miteinander verbunden sind (Abb. 5).

Hinweis: Sollte ein Spalt zwischen beiden Paneelen vorliegen, sind die Paneele nicht richtig miteinander verbunden und der Vorgang muss wiederholt werden.

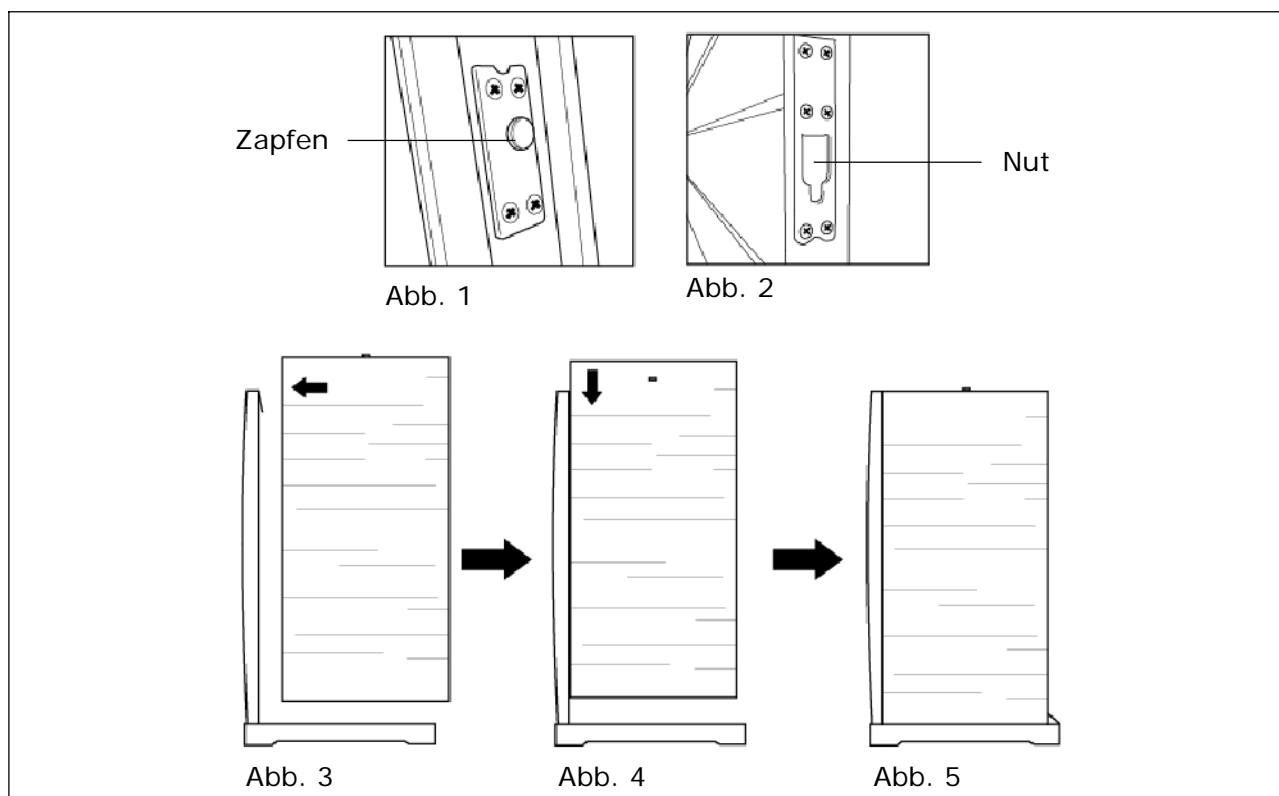



Montageschritte

Bitte halten Sie sich bei der Montage an die hier vorgegebene Montagereihenfolge der einzelnen Paneele.

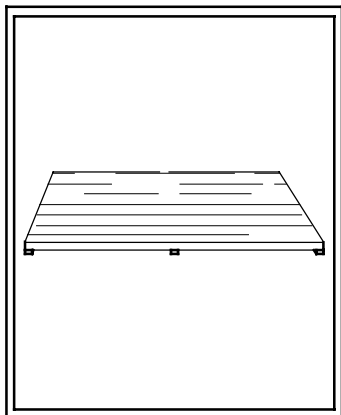

1. Platzieren Sie das Boden-Paneel so an gewünschter Stelle in ebener Lage, dass die Holzplanken des Boden-Paneels parallel zur Frontseite liegen.

Hinweis: Vor der Montage der Wand- und Decken-Paneele muss das Boden-Paneel nivelliert sein. Bei unebener Fläche sollten Unterlegkeile verwendet werden.

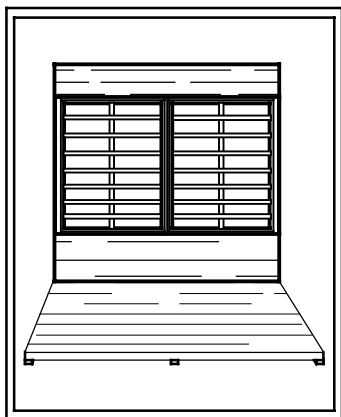

2. Stellen Sie das Rückwand-Paneel auf den Boden an das Boden-Paneel heran.

Hinweis: Um ein Umkippen des Rückwand-Paneels zu vermeiden, muss dieses von einer zweiten Person festgehalten werden.

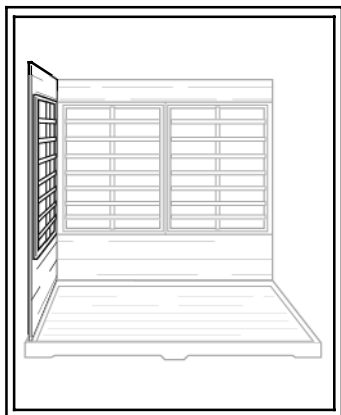

3. Stellen Sie das linke Seitenwand-Paneel auf den Fußboden an das Rückwand-Paneel und an das Boden-Paneel heran und verbinden Sie Zapfen und Nut (Detailbeschreibung auf Seite 6).

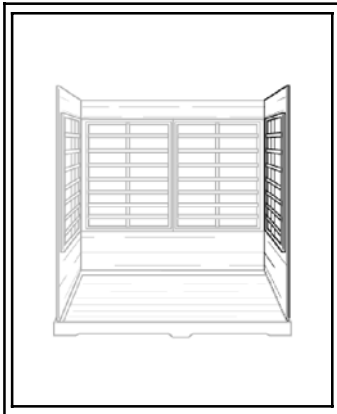

4. Stellen Sie das rechte Seitenwand-Paneel auf den Fußboden an das Rückwand-Paneel und das Boden-Paneel heran und verbinden Sie Zapfen und Nut.

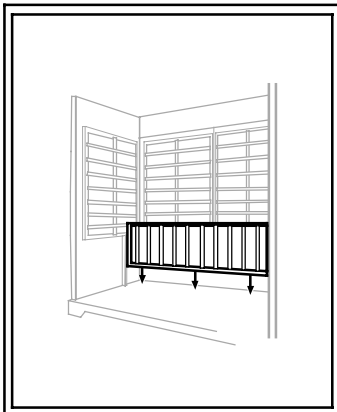

5. Platzieren Sie das Unterbank-Paneel im Inneren der Infrarotwärmekabine und drücken Sie es entlang der hölzernen Führungen nach unten.

Hinweis: Achten Sie dabei darauf, dass die Infrarotfolie nach vorne zeigt.

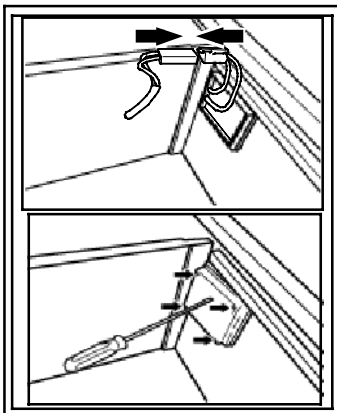

6. Verbinden Sie die elektrischen Steckverbindungen und verschrauben anschließend die Abdeckung.

Hinweis: Vergewissern Sie sich, dass die Steckverbindung richtig eingerastet ist.

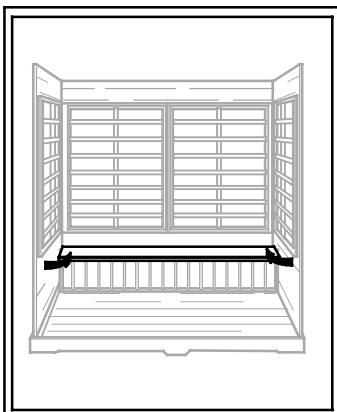

7. Schieben Sie nun das Sitz-Paneel an seinen Platz.

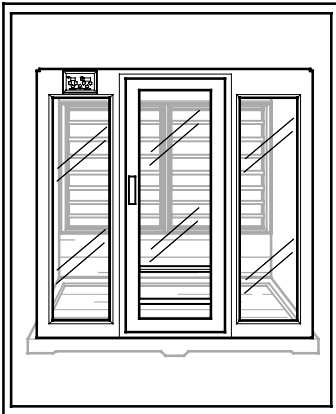

8. Stellen Sie das Front-Paneel auf den Fußboden an die beiden Seiten-Paneele heran und verbinden Sie Zapfen und Nut.

Hinweis: Vergewissern Sie sich beim Bewegen des Frontpanels, dass die Tür nicht aufschlägt, da sonst die Scheibe beschädigt werden könnte.

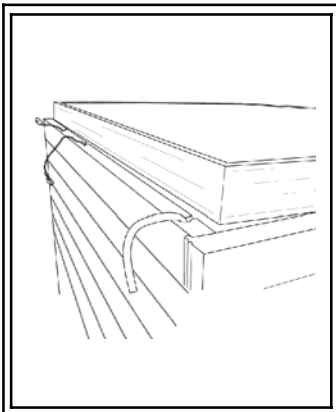

9. Versenken Sie das Decken-Paneel (von außen) in die obere Öffnung. Orientieren Sie sich an den Lautsprechern: diese sollten nach unten zeigen und hinten liegen.

Hinweis: Achten Sie beim Versenken des Decken-Paneels darauf, dass die herausragenden Kabel nicht eingeklemmt werden.

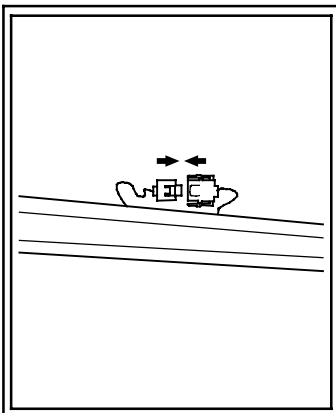

10. Öffnen Sie die Klappen auf der Oberseite des Decken-Paneels und schließen die elektrischen Steckverbindungen der Seiten-Paneele an die entsprechenden Steckverbindungen des Decken-Paneels an.

Hinweis: Vergewissern Sie sich, dass die Steckverbindung richtig eingerastet ist.

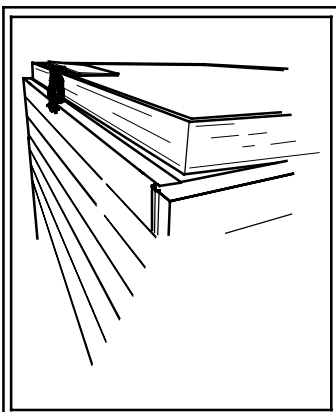

11. Das Versorgungskabel befindet sich an der Hinterseite des Decken-Paneels. Schließen Sie die Infrarot-Wärmekabine zum Gebrauch an einer geeigneten Haussteckdose an.



Bedienung

Hinweise zur Bedienung und zum Gebrauch



GEFAHR

- Nehmen Sie keine nassen Handtücher mit in die Infrarotwärmekabine.



WARNUNG

- Bei gesundheitlichen Einschränkungen konsultieren Sie bitte zuerst ihren Arzt vor der ersten Benutzung der Infrarotwärmekabine (der Begriff "gesundheitliche Einschränkungen" umfasst z.B. folgende körperliche Verfassungen: akute Krankheiten, bösartige Tumore, Bluthochdruck, Herzkrankheiten, allergische Hautkrankheiten, Schwangerschaft, usw.).
- Gewähren Sie Kindern nur unter Aufsicht Zugang zur Infrarotwärmekabine.
- Wärmebäder von mehr als einer Stunde können gesundheitliche Einwirkungen nach sich ziehen.
- Sollten Sie sich während eines Wärmebads unbehaglich fühlen, verlassen Sie unverzüglich die Infrarotwärmekabine.
- Verzichten Sie bei Nervosität, Zittern, Kopfschmerzen, Schwindel- oder Übelkeitsgefühlen auf ein Wärmebad.
- Die Einnahme von Alkohol, Drogen oder Medikamenten kann die Gefahr einer tödlichen Hyperthermie stark erhöhen.

Es wird empfohlen, die Infrarotwärmekabine ca. 10 bis 15 Minuten vor dem Gebrauch vorzuheizen. In dieser Zeit ist die Infrarotwärmekabine auf 40°C aufgeheizt, was allgemein als angenehme Starttemperatur empfunden wird. Die Temperatur steigt weiter an bis der eingestellte Wert erreicht ist. Die optimale Betriebstemperatur beträgt 45°C - 50°C.

Sollte sich die Infrarotwärmekabine zu stark aufheizen, senken Sie die Temperatureinstellung ab. Zum Einlassen von Frischluft öffnen Sie die Lüftungsluke oder die Tür.

Öffnen Sie zum Einschalten und Einstellen des Radios die an der Decke befindliche Klappe. Bei schlechtem Radioempfang richten Sie die an der Deckenvorderseite befindliche Antenne aus.



Bedienfeld

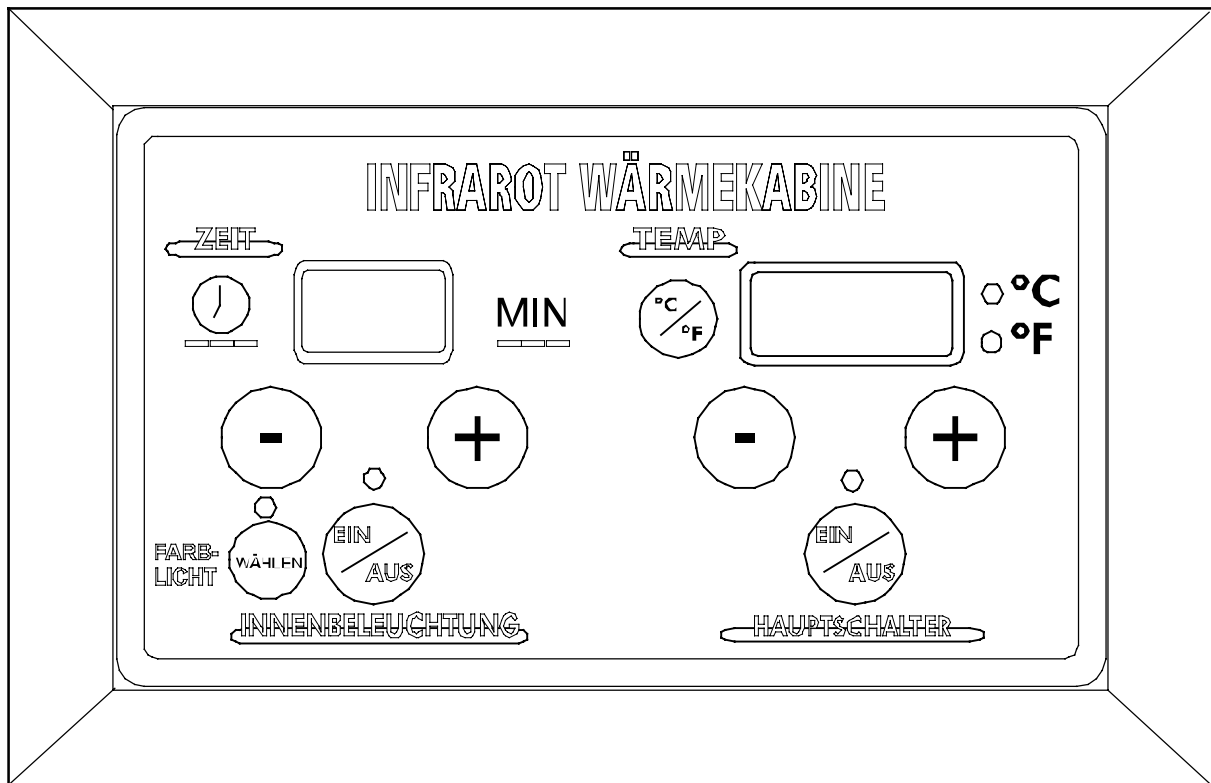

Ein-/Ausschalten der Infrarotwärmekabine

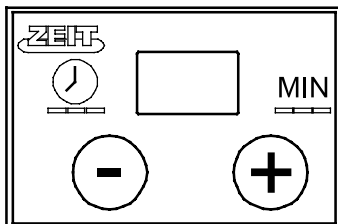

Programmierung der Betriebszeit und Angabe der verbleibenden Restbetriebszeit (die voreingestellte Betriebszeit beträgt 45 Minuten)

Einstellung der Betriebszeit durch Drücken der Tasten "+" und "-". Änderung der Betriebszeit in 5-Minuten-Schritten durch einmaliges Drücken. Die maximale Betriebszeit beträgt 60 Minuten. Nach Einstellen der Betriebszeit blinkt diese für 3 Sekunden. Danach wird die Restbetriebszeit angezeigt.

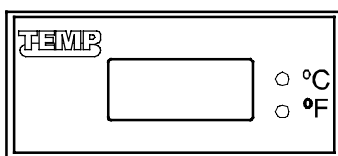

Temperatureinstellung und gleichzeitige Anzeige der aktuellen Temperatur in der Infrarotwärmekabine (die voreingestellte Temperatur beträgt 50°C)

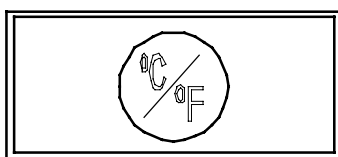

Änderung der Anzeige zwischen Grad Celsius oder Grad Fahrenheit durch Drücken der Taste "°C/°F"

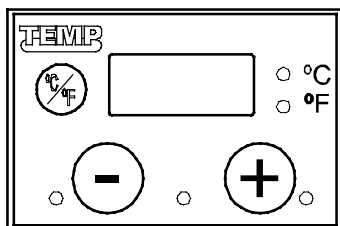

Einstellung der Temperatur durch Drücken der Tasten "+" und "-". Änderung der Temperatur in 1-Grad-Schritten durch einmaliges Drücken. Die maximale Temperatureinstellung beträgt 65°C. Nach Einstellen der Temperatur blinkt diese für 5 Minuten. Danach wird die aktuelle Temperatur in der Infrarotwärmekabine angezeigt.



Ein-/Ausschalten der Innenbeleuchtung

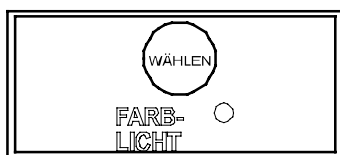

Ein-/Ausschalten und Bedienen der Farblichtanwendung: Beim ersten Drücken stellt sich die Farblichtanwendung auf einen Wechsel der Farben im 8-Sekunden-Rhythmus ein. Danach bei jedem weiteren Drücken:

- Grün
- Rot
- Blau
- Gelb
- Türkis
- Violett
- Aus



Wie genieße ich die Infrarotwärmekabine richtig?

Schalten Sie Ihre Kabine ca. 10 Minuten bevor Sie sie benutzen wollen ein. Die ideale Innentemperatur beträgt 40°C bis 50°C.

In der Zwischenzeit können Sie sich vorreinigen und abtrocknen.

Sie können die Kabine bereits bei einer Innentemperatur ab 30°C benutzen. Der Körper wird durch die Strahlung direkt erwärmt. Ein Vorwärmen der Kabine auf höhere Temperaturen ist vergeudete Energie.

Verwenden Sie ein Handtuch als Sitzunterlage und eines auf dem Fußboden. Setzen Sie sich entspannt hin und wechseln Sie ab und zu die Haltung.

Die ideale Sitzungsdauer beträgt 30 Minuten. Passen Sie die Zeit Ihrer körperlichen Verfassung an. Manche Körper müssen das Schwitzen erst „lernen“. Bei den ersten Besuchen kann es sein, dass Sie noch nicht so stark schwitzen.

Durch die erzielte Tiefenwärme und ein höheres Schweißvolumen genügt ein einmaliger Gang in die Kabine und nicht mehrmals wie in einer traditionellen Sauna.

Wählen Sie ein für Sie angenehmes Licht, vielleicht auch eine bestimmte Farbe und entspannen Sie sich bei schöner Musik.

Im Anschluss sollten Sie sich warm duschen und bequem und warm angezogen einige Minuten ruhen, um die Tiefenwärme zu erhalten.

Trinken Sie vor und nach dem Wärmebad ausreichend Mineralwasser.

Eine gute Ergänzung wäre eine Massage oder sich an der frischen Luft zu bewegen.

Wir empfehlen die Benutzung der Kabine 1-3 Mal pro Woche, um den Körper an die positiven Effekte des Schwitzens zu gewöhnen.

Wir wünschen Ihnen viel Freude und angenehme Erholung!



Die Farben in Ihrer Infrarotwärmekabine

Sie finden hier die Erklärung, was die verschiedenen Farben in der Wärmekabine bewirken. Vermeiden Sie einen ständigen Wechsel zwischen den Farben während einer Sitzung. Als Beispiel: entweder Sie benötigen Vitalität und wählen Rot oder Sie möchten sich beruhigen und wählen Blau. Ein Hin- und Herschalten ist nicht ratsam.

ROT

Rot ist die Farbe der Liebe, des Feuers und des Blutes = Vitalität und Wärme. Mit ihrer eindringlichen Kraft, die die Stärkste ist von allen Farben, wirkt sie anregend auf die Durchblutung, die Muskeln und das Herz. Sie erzeugt Begeisterung, weckt die Leidenschaft und hebt die Stimmung.

GRÜN

Grün ist eine kühlende und beruhigende Farbe, die das Anschwellen von Gelenken und Gewebe reduziert. Sie wirkt besänftigend auf den Körper und soll helfen, Entzündungen zu lindern. Sie ist die Farbe des entspannten Herzens.

BLAU

Blau ist eine kalte Farbe, die einen beruhigenden Effekt hat – innerlich wie äußerlich. Sie ist sehr hilfreich zur Behandlung von Schlafstörungen und Kopfschmerzen, ebenso für die Elastizität des Gewebes im Organismus. Sie soll bei allen Arten von Krämpfen helfen, sowie einen antibakteriellen Effekt haben.

GELB

Gelb ist eine klare und reinigende Farbe, die den Geist stimuliert, ebenso die Verarbeitung und Ausscheidung von Giftstoffen. Sie kann helfen bei Lernschwierigkeiten sowie zur Regulierung von Magen- und Darmstörungen. Sie vermittelt eine positive Lebenseinstellung und wirkt erheiternd (wie die Sonne).

TÜRKIS

Türkis ist die Farbe für die mentale Entspannung und Befreiung von psychologischen Barrieren. Sie wirkt wie ein Stärkungsmittel und hilft Störungen in der Lunge und im Verdauungssystem zu regulieren. Es ist eine Farbe, die die spirituellen Fähigkeiten unterstützt.

VIOLETT

Violett fördert das Bewusstsein und erhöht den Effekt der Meditation. Es fördert die Funktion des Lymphsystems und ist hilfreich in den Wechseljahren. Es ist die Farbe, um emotionale Wunden zu heilen und die spirituelle Fähigkeit zu erweitern.



Reinigung

Reinigen Sie die Außen-/Innenseite der Infrarotwärmekabine mit einem feuchtem Lappen oder, wenn nötig, mit einer warmen, wässrigen Seifenlösung. Verwenden Sie weder Benzol, Alkohol noch starke Reinigungschemikalien.

Hinweis: Einige Reinigungschemikalien können das Holz und die auf der Außenseite angebrachten Schutzschichten beschädigen.



Technische Daten

Produktname	Infrarotwärmekabine
Ausführung	Basis
Anzahl Personen	2
Artikelnummer	MS-2BQ-03
Abmessungen	120/100/190 cm (Breite/Tiefe/Höhe)
Gewicht	102 kg
Versorgungsspannung	230 Volt
Leistungsaufnahme	1.510 Watt
Holzart	Kanadischer Hemlock
Optionsliste	Digitale Farblichtanwendung Seitliche Wadenstrahler Radio/CD mit Fernbedienung



Bedienungsanleitung für CD-/MP-Radio



DVD-/CD-/USB-/SD-/MMC-/MP3/MP4-Player mit eingebautem Stereoradio

Funktionsübersicht

- UKW-/MW-Stereoradio
- PLL-Sendereinstellung
- CD-/MP3-Player
- USB-Anschluß (z.B. für Ihren iPod)
- SD-/MMC-Steckplatz zum Abspielen MP3-Dateien
- 6 Speicherplätze für Ihre Lieblingssender
- Elektronische Anto-Schock-Funktion
- 2 Audio-Input-Kanäle
- Mit integrierter Anzeige der Uhrzeit
- Stummschaltung (MUTE)
- Inklusive Fernbedienung

Allgemeine Sicherheitshinweise zum CD-/MP-Radio

Das Gerät kann mit folgenden Medien verwendet werden:

Medium	Format	Mediengröße
SD-/MMC-Speicherkarte	MP3	
CD 	Audiodateien, MP3	12 cm / 8 cm
USB-Speichermedien	MP3	

- Führen Sie keine Veränderungen am Gerät durch. Modifizierungen können zu Fehlfunktionen führen oder das Gerät beschädigen.
- Lassen Sie während einer Sitzung in der Infrarot-Wärmekabine die Lüftung in der Kabinendecke offen.
- Schließen Sie während einer Sitzung in der Infrarot-Kabine die Klappe in der sich der CD/MP3-Radio befindet.
- Behandeln Sie die Wiedergabemedien zur optimalen Tonwiedergabe auf folgende Weise:
 - Halten Sie die CD an den Kanten, dass die Oberfläche nicht durch Fingerabdrücke beeinträchtigt wird.
 - Befestigen Sie keine Etiketten oder Aufkleber auf der Medienoberfläche.
 - Entfernen Sie Kleberreste und andere Verunreinigungen von der Medienoberfläche.
 - Reinigen Sie die CD, indem Sie ein trockenes, weiches Tuch vom CD-Inneren nach außen bewegen.
 - Verbiegen Sie die CD nicht.
 - Bewahren Sie die Medien nicht in feuchten oder verschmutzten Umgebungen oder an Orten, die direkt von der Sonne bestrahlt werden, auf.



Bedienelemente

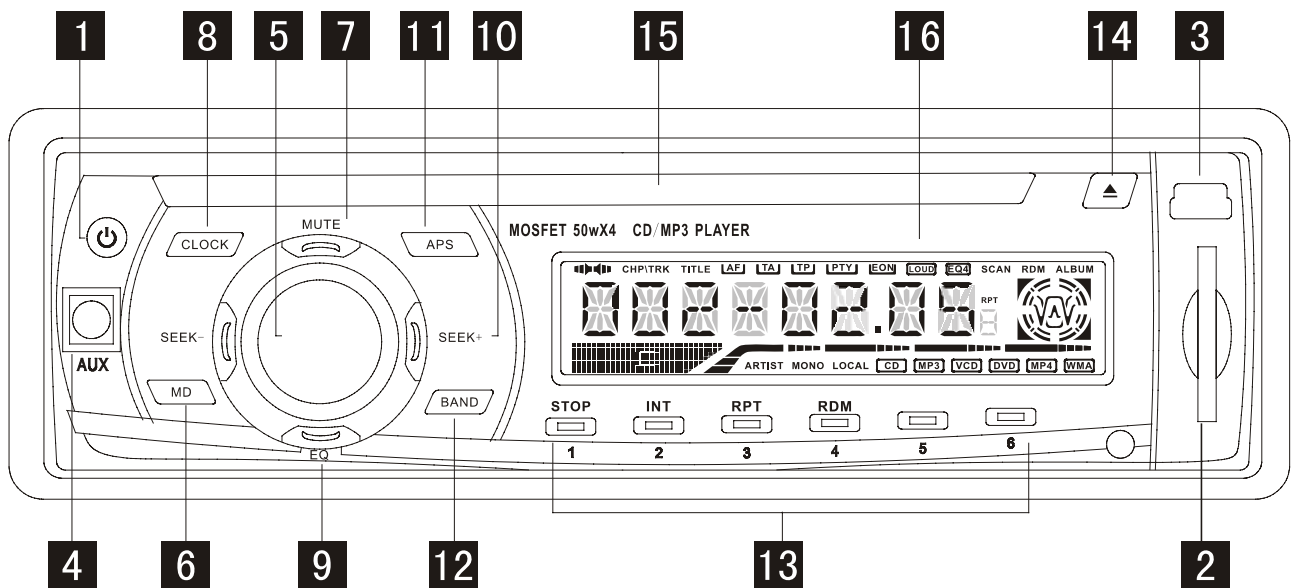

- | | | | |
|---|-------------------------|----|--------------------------------------|
| 1 | Schalter EIN/AUS | 9 | Taste EQ (Equalizer) |
| 2 | Steckplatz für SD-Card | 10 | Suchlauf-tasten +/- |
| 3 | USB-Anschluss | 11 | Taste APS (gespeicherte Radiosender) |
| 4 | AUX-Eingang | 12 | Taste BAND (Wellenbereich) |
| 5 | Lautstärkeregler | 13 | Zifferntasten |
| 6 | Taste MD | 14 | Taste CD-Auswurf |
| 7 | Taste MUTE (Stummtaste) | 15 | Ladeschacht des CD-Laufwerks |
| 8 | Taste Uhrzeit | 16 | LCD-Anzeige |

Grundlegende Bedienvorgänge

Bei Erstinbetriebnahme muss das Gerät zurückgesetzt werden. Drücken Sie den Schalter <RES> mit einem spitzen Gegenstand (z. B. einem Kugelschreiber), um das Gerät in den Ausgangszustand zurückzusetzen.

Hinweis: Bei einigen Fehlermeldungen in der LCD-Anzeige können Sie ebenfalls das Gerät mit dem <RES>-Schalter in den Normalzustand zurücksetzen. Hierbei werden die Uhrzeiteinstellung und einige Speicherfunktionen gelöscht.

PWR (Ein/Aus)

Drücken Sie die <PWR>-Taste zum Einschalten des Gerätes. Drücken Sie die Taste ein weiteres Mal, um das Gerät auszuschalten.

Hinweis: Wenn Sie die Wiedergabelautstärke höher als in der Ausgangsstellung eingestellt haben, wird diese durch das Ausschalten des Gerätes auf die Ausgangsstellung zurückgesetzt. War die Lautstärke jedoch niedriger als in der Ausgangsstellung, bleibt ihre Einstellung auch nach dem Ausschalten erhalten.

Lautstärkenregelung

Drehen Sie zur Lautstärkeregelung den Lautstärkeregler im Uhrzeigersinn, um die Lautstärke zu erhöhen. Drehen Sie den Lautstärkeregler entgegen dem Uhrzeigersinn, um die Lautstärke zu verringern.



SEL

Drücken Sie so lange die Taste <SEL>, bis Sie den gewünschten Modus ausgewählt haben. Die Reihenfolge der Auswahl ist hierbei wie folgt:



diese Auswahl entspricht:
Lautstärke → Bässe → Höhen →
Balance → Fader → Lautstärke

Hinweis: Wenn Sie den Regler <VOL> nicht innerhalb von 5 Sekunden nach der Wahl des gewünschten Modus verwenden, stellt sich die Anzeige automatisch auf den aktuell angezeigten Modus zurück.



diese Auswahl entspricht:
Lautstärke → Balance → Fader → Lautstärke

MODE (Wiedergabemodus)

Stellen Sie sicher, dass der MP3-Player über USB oder SD-Card verbunden ist. In diesem Fall wird das Gerät die Wiedergabe selbstständig starten. Drücken Sie zum Empfangen eines Radiosenders oder zur CD-Wiedergabe die <MODE>-Taste.

P-EQ (voreingestellter Equalizer)

Drücken Sie zum Aktivieren des voreingestellten Equalizers zwei Sekunden lang die Taste <SEL>. In der LCD-Anzeige ist nun „DSP OFF“ zu sehen. Durch Drehen des <VOL>-Reglers im Uhrzeigersinn oder entgegen dem Uhrzeigersinn können Sie den gewünschten Equalizer-Modus auswählen. Die Reihenfolge der Auswahl ist hierbei wie folgt:

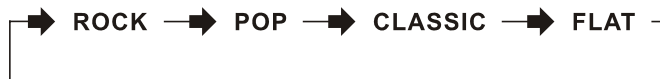

diese Einstellmöglichkeiten entsprechen:
Rock → Pop → Klassische Musik → Normal → Rock

MUTE (Stummtaste)

Drücken Sie die Taste <MUTE>, um die Tonwiedergabe abzuschalten. Es erscheint der Text „MUTE“ in der LCD-Anzeige. Drücken Sie die Taste erneut, um die vorherige Wiedergabelautstärke wiederherzustellen.

BAND (Wellenbereich)

Drücken Sie zur Auswahl eines Radiowellbereichs die Taste <BAND>. Die Reihenfolge der Auswahl ist hierbei wie folgt:



Hinweis:
FM = UKW, AM = MW

Drücken Sie im CD-Modus zum Anhalten der Wiedergabe die PLAY-Taste ►||.

SEEK+/SEEK- (Suchlauf vorwärts/rückwärts ►► / ◀◀)

Automatische Sendereinstellung: Drücken Sie wiederholt die Taste <SEEK+> oder <SEEK->, um einen Radiosender jeweils in Vorwärts- oder Rückwärtsrichtung zu suchen.

Manuelle Sendereinstellung: Halten Sie die Taste <SEEK+> oder <SEEK-> länger als drei Sekunden gedrückt. Das Gerät stellt automatisch den nächsten Radiosender jeweils in Vorwärts- oder Rückwärtsrichtung ein und gibt diesen wieder.

APS (gespeicherte Radiosender)

Drücken Sie die Taste <APS> im Radiomodus, um sämtliche gespeicherten Radiosender nacheinander anzuzeigen.

Programmtasten für Radiosender (1-6)

Drücken Sie zum Auswählen eines gespeicherten Radiosenders eine der Programmtasten <1> bis <6>. Wenn Sie die Taste mehrere Sekunden gedrückt halten, wird der aktuelle Sender unter der gewählten Programmtaste abgespeichert.

Taste PLAY/PAUSE (►||)

Drücken Sie die Taste <PLAY/PAUSE> (►||) zum Anhalten der CD-Wiedergabe im CD-Wiedergabemodus. Das Symbol „CD“ in der LCD-Anzeige beginnt zu blinken. Drücken Sie die Taste erneut, um mit der CD-Wiedergabe fortzufahren. Wenn Sie die Taste ►|| zwei Sekunden lang gedrückt halten, beginnt die CD-Wiedergabe mit dem ersten Musiktitel.

**INT (Anspielen von Musiktiteln)**

Drücken Sie im CD-Modus die Taste <INT>, um jeden Musiktitel des Wiedergabemediums jeweils 10 Sekunden lang anzuspielden. Wenn Sie die Taste erneut drücken, fährt das Gerät mit der Wiedergabe des aktuellen Musiktitels fort.

RPT (Musiktitel wiederholen)

Drücken Sie die Taste <RPT> im Wiedergabemodus zur fortlaufenden Wiedergabe desselben Musiktitels. In der LCD-Anzeige erscheint der Text „RPT“. Wenn Sie die Taste <RPT> erneut drücken, wird die Wiederholwiedergabe unterbrochen.

RDM (Abspielen der Musiktitel in zufälliger Reihenfolge)

Drücken Sie die Taste <RDM> im Wiedergabemodus zum Abspielen sämtlicher Musiktitel des Wiedergabemediums in zufälliger Reihenfolge. In der LCD-Anzeige erscheint der Text „RDM“. Drücken Sie zum Abbrechen dieser Funktion die Taste <RDM> erneut.

-10/+10

Drücken Sie die Tasten <-10> oder <+10> zum Anwählen jedes zehnten Musiktitels in Vorwärts- oder Rückwärtsrichtung im MP3-, USB- und SD/MMC-Wiedergabemodus.

CLK (Uhrzeit)

Zeitanzeige: Drücken Sie die Taste <CLK>. Die aktuelle Uhrzeit wird angezeigt. 5 Sekunden nach Drücken der Taste kehrt die Anzeige in ihren Ausgangszustand zurück.

Zeiteinstellung: Drücken Sie so lange die Taste <CLK>, bis die beiden Punkte in der Uhrenmitte aufhören zu blinken. Drücken Sie anschließend die Taste <VOL> zum Einstellen der Stunden und Minuten.

Taste  (Abnehmen)

Drücken Sie die Taste  zum Abnehmen der Frontplatte des Gerätes.

Taste  (Auswerfen)

Drücken Sie die Taste  zum Auswerfen der CD.

LCD-Anzeige

Die LCD-Anzeige zeigt den jeweiligen Betriebszustand des Gerätes an.

USB-Anschluss

Verbinden Sie ein USB-Gerät zum Abspielen digitaler Musikdateien mit diesem Anschluss.

SD/MMC-Card-Steckplatz

Setzen Sie eine SD/MMC-Karte zum Abspielen digitaler Musikdateien in diesen Steckplatz ein.

MP3- und CD-Wiedergabe

Drücken Sie die Tasten <SEEK+> oder <SEEK->, um den gewünschten Musiktitel jeweils in vorwärts oder rückwärts Richtung auszuwählen. Drücken Sie <RPT> und halten Sie eine der Tasten <SEEK+> und <SEEK-> gedrückt, um jeweils den Schnellvorlauf oder -rücklauf zu verwenden.

Drücken Sie die Taste <RPT> zum wiederholten Abspielen eines Musiktitels. Drücken Sie die Taste <RPT> im CD- oder MP3-Modus, erscheint beim ersten Mal <RPT> (als Musiktitel angezeigt), was die Wiederholwiedergabe zu Beginn der Titelwiedergabe angibt. Drücken Sie zum Abbrechen der Wiederholwiedergabe erneut die Taste <RPT>.

Drücken Sie während der Wiedergabe die Taste <INT> und eine der Zifferntasten <1> bis <6>, um jeden Musiktitel des Wiedergabemediums 10 Sekunden lang anzuspielden. In der Anzeige erscheint „INT“, die Nummer des Musiktitels und die abgelaufene Zeit (siehe Abbildung), wodurch bereits aktivierte <INT>-Funktionen angezeigt werden. Drücken Sie die Taste <INT> erneut, um zur normalen Wiedergabe zurückzukehren.

Drücken Sie während der Wiedergabe die Taste <RDM>. Es erscheint der Text „RDM“ in der Anzeige (siehe Abbildung), wodurch angezeigt wird, dass die <RDM>-Funktion ausgeführt wird. Das Gerät gibt nun jeden Musiktitel in zufälliger Reihenfolge wieder. Drücken Sie die Taste <RDM> erneut, um zur normalen Wiedergabe zurückzukehren.

Drücken Sie während der Wiedergabe zur Programmwiedergabe die Taste <PROG>. In der Anzeige erscheint „PROG“.

Hinweis: PROG funktioniert nicht während der Wiedergabe.

Drücken Sie während der Wiedergabe die Taste <PAUSE>, um die Wiedergabe anzuhalten. In der Anzeige erscheint der blinkende Text „PAUSE“. Drücken Sie die Taste erneut, um zur normalen Wiedergabe zurückzukehren. In der Anzeige erscheint die abgelaufene Zeit des Musiktitels.



Drücken Sie zum Auswerfen der CD den Schalter ▲ .

Hinweis: Verwenden Sie bitte nur originale Wiedergabemedien. CDs geringer Qualität können die Linse des Gerätes beschädigen. Wenn das Gerät blockiert, drücken Sie die Taste <MOD> zum Wechseln in den Radiomodus und drücken Sie drei Sekunden lang die Taste <EJECT>, um die CD auszuwerfen.

Wiedergabe von USB-Speichermedien

Kompatibilität

Aufgrund der rasanten Entwicklung der Welt der Technik ist dieses Gerät möglicherweise nicht kompatibel zu sämtlichen erhältlichen USB-Speichermedien, insbesondere zu den Speichermedien, die einen speziellen Treiber benötigen. Verwenden Sie nur USB-Speichermedien, die zu diesem Gerät kompatibel sind.

Wiedergabe von MP3-Dateien eines USB-Speichermediums

Schließen Sie das USB-Speichermedium in der richtigen Ausrichtung an. In der Anzeige erscheint der Text „USB-DRIV“. Hierdurch wird angezeigt, dass das USB-Speichermedium korrekt angeschlossen ist und dass das Herunterladen begonnen hat. (P.2)

Hinweis: Das Erkennen und Herunterladen von USB-Speichermedien kann eine gewisse Zeit in Anspruch nehmen. Die hierfür notwendige Zeit hängt vom jeweiligen USB-Speichermedium ab.

1. Sobald das USB-Speichermedium angeschlossen ist, wechselt das Gerät unabhängig von der aktuellen Einstellung automatisch in den USB-Modus.
2. Zum Abbrechen der USB-Wiedergabe entfernen Sie das USB-Speichermedium vom Gerät. Sobald das USB-Speichermedium entfernt ist, wechselt das Gerät automatisch in den Radiomodus. Sie können mit der <MODE>-Taste in einen anderen Modus wechseln.
3. Sie können von jedem anderen Modus mit der <MODE>-Taste in jeden anderen Modus wechseln (jedoch nur, wenn das USB-Speichermedium angeschlossen ist).

Vorrang bei der Wiedergabe

Unabhängig vom jeweilig eingestellten Modus (Radio, CD, SD/MMC) wechselt das Gerät beim Anschließen eines USB-Speichermediums automatisch in den USB-Modus.

Wiedergabe von SD/MMC-Speicherkarten

Setzen Sie die SD/MMC-Speicherkarte korrekt ausgerichtet in den SD-Card-Steckplatz ein, so dass sie hörbar einrastet.

In der Anzeige erscheint der Text „MEM-CARD“. Hierdurch wird angezeigt, dass die Speicherkarte korrekt eingesetzt ist. Sobald die Speicherkarte verbunden ist, wechselt das Gerät automatisch in den SD/MMC-Wiedergabemodus und die auf der Speicherkarte befindlichen MP3-Dateien werden selbstständig geladen und wiedergegeben. (P.1)

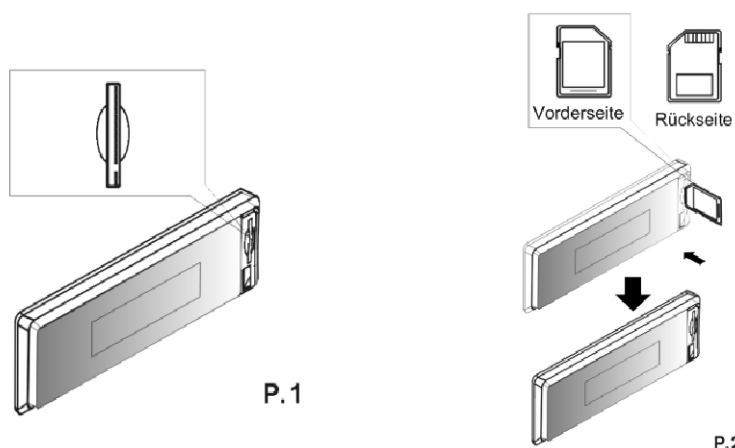

Drücken Sie zum Entfernen der Speicherkarte auf das äußere Ende der Karte. Sobald die Speicherkarte entfernt ist, wechselt das Gerät automatisch in den Radiomodus.

Sie können von jedem beliebigen Modus mit der <MODE>-Taste in den SD/MMC-Modus (wenn eine SD/MMC-Speicherkarte eingesetzt ist) oder in jeden anderen Modus wechseln.

Die Wiedergabefunktion von SD/MMC-Dateien entspricht der Wiedergabe von normalen Audio-CDs oder MP3-CDs.



Vorrang bei der Wiedergabe

Unabhängig vom jeweilig eingestellten Modus (Radio, CD, USB) wechselt das Gerät beim Einstecken einer SD/MMC-Speicherkarte automatisch in den SD/MMC-Modus.



WARNUNG

Achten Sie bitte auf die richtige Ausrichtung der Speicherkarte, wie sie in der Abbildung (P.2) dargestellt ist. Ein falsches Einsetzen kann das Gerät oder die Speicherkarte dauerhaft und schwerwiegend beschädigen.

Bluetooth-Funktionen (optional)

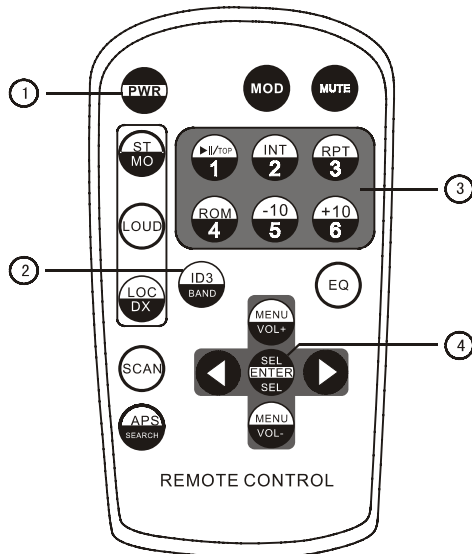

- 1 Ein/Aus
- 2 Auflegen
- 3 Zifferntasten
- 4 Anrufe tätigen oder annehmen

1. Drücken Sie kurz die EIN/AUS-Taste. In der Geräteanzeige erscheint der Text „BLUETOOTH“.
2. Aktivieren Sie die Bluetooth-Funktion Ihres Mobiltelefons, selektieren Sie die Suche von Bluetooth-Geräten und drücken Sie die Bestätigungstaste. In der Anzeige Ihres Mobiltelefons erscheint der Text „Suche“. Bei erfolgreicher Bluetooth-Verbindung erscheint in Ihrem Mobiltelefon der Text „CAR-BT“. Drücken Sie erneut die Bestätigungstaste. Das Mobiltelefon wird nun eine Passwordeingabe verlangen. Geben Sie das Passwort „0000“ ein und bestätigen Sie nochmals.
3. Bewahren Sie zur Gewährleistung einer guten Gesprächsqualität einen Mindestabstand von 35 cm zwischen Mobiltelefon und Lautsprechern, anderenfalls können Störgeräusche oder Echoeffekte auftreten. Der optimale Abstand beträgt zwischen 35 und 50 cm.
4. Drücken Sie zum Tätigen oder Annehmen eines Telefonanrufs die Taste <SEL> oder kurz die Taste <VOL>. Drücken Sie die Taste <BAND> zum Auflegen.

Hinweis: Einige Bedienfeldtasten haben die gleiche Funktion wie die entsprechenden Tasten der Fernbedienung.



Tastenbelegung der Fernbedienung

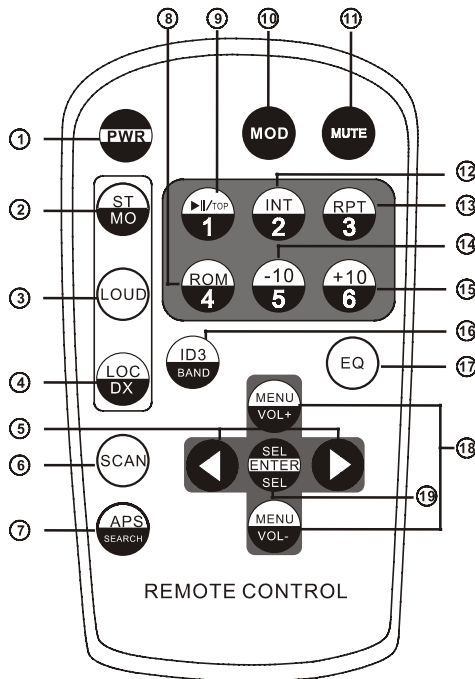

1. Taste EIN/AUS
2. Wahltaste Stereo/Mono
3. Taste LOUD (Loudness)
4. Wahltaste LOC/DX (Local/Distance)
5. Tasten zur Musiktitel- und Senderwahl
6. Steuertaste SCAN
7. Automatische Sendersuche und –speicherung
8. Taste für CD-Wiedergabe in zufälliger Reihenfolge
9. Taste PAUSE
10. Moduswahltaste
11. Taste MUTE (Stummtaste)
12. Taste zum Anspielen von Musiktiteln
13. Taste für Wiederholwiedergabe
14. Taste zum Anwählen des nächsten MP3-Musiktitels
15. Taste zum Anwählen des vorhergehenden MP3-Musiktitels
16. Wahltaste für Radiowellenbereich/ID3-Anzeige
17. Equalizer (POP/ROCK/Klassische Musik/Normal)
18. Lautstärkeregelung
19. Taste für Audio-Moduswahl

Ersetzen der Batterie in der Fernbedienung

Wenn sich die Reichweite der Fernbedienung verringert oder diese bei Gerätebetrieb nicht mehr funktioniert, ersetzen Sie die Batterie durch eine neue Knopfzelle. Achten Sie vor dem Ersetzen auf die Batteriepolartität. Bitte gehen Sie zum Ersetzen der Batterie nach den folgenden Schritten vor:



1. Drücken Sie auf die Arretierung und ziehen Sie gleichzeitig die Batteriehalterung heraus



2. Setzen Sie die Knopfzellenbatterie mit der Plus-Markierung nach oben in die Batteriehalterung.



3. Setzen Sie die Batteriehalterung wieder in die Fernbedienung ein.



Fehlerbehebung

Fehlersymptom	Ursache/Abhilfe
Das Gerät lässt sich nicht einschalten	Überprüfen Sie, ob die Sicherung durchgebrannt ist. Ersetzen Sie sie gegebenenfalls durch eine mit den entsprechenden technischen Daten.
In der LCD-Anzeige erscheinen Fehler oder Gerätetasten haben keine Funktion	Drücken Sie den RESET-Schalter.
Es können keine Radiosender empfangen werden	Stellen Sie sicher, dass die Antenne korrekt verbunden ist.
Radiosender werden nur in schlechter Qualität empfangen	Möglicherweise hat die Radioantenne nicht die richtige Länge. Stellen Sie sicher, dass die Antenne vollständig ausgezogen ist. Sollte die Antenne beschädigt sein, ersetzen Sie sie durch eine neue. Das Radiosignal ist zu schwach. Die Radioantenne ist schlecht geerdet. Stellen Sie eine korrekte Erdung der Antenneninstallation sicher.
Es kann keine CD geladen werden	Es befindet sich bereits eine CD im Lademechanismus
Die Stereoanzeige blinkt 	Stellen Sie die Frequenz des Radiosenders genau ein. Das Radiosignal ist zu schwach. Stellen Sie den MONO-Modus ein.

Technische Daten

Allgemeine Daten

Spannungsversorgung	10-14,4 V Gleichspannung
Lastimpedanz	4 x 4 Ohm
Max. Ausgangsleistung	62 W x 4 oder 45 W x 4
Klangregelung	±8 dB

CD-Player

Signal-Rauschabstand	> 65 dB
Kanalabstand	> 45 dB
Frequenzgang	40 Hz-18 kHz

Audio

Max. Ausgangspegel	1, 5 Vrms (±3 dB)
Frequenzgang	20 Hz-20 kHz
Signal-Rauschabstand	60 dB
Abstand	50 dB

MW-Empfang

Frequenzbereich	522-1620 kHz (Europa/China); 530-1710 kHz (USA)
Zwischenfrequenz	450 kHz
Nutzempfindlichkeit (-20 dB)	25 dB

UKW-Empfang

Frequenzbereich	87,5-108 MHz (Europa/China); 87,5 – 107,9 MHz USA)
Zwischenfrequenz	10,7 MHz
Nutzempfindlichkeit	15 dB
Signal-Rauschabstand	50 dB
Stereoabstand	30 dB (1 kHz)
Frequenzgang	30-15 kHz

Hinweis: Design und technische Daten unterliegen Änderungen ohne vorherige Ankündigung aufgrund kontinuierlicher Produktentwicklung.



Schaltschema

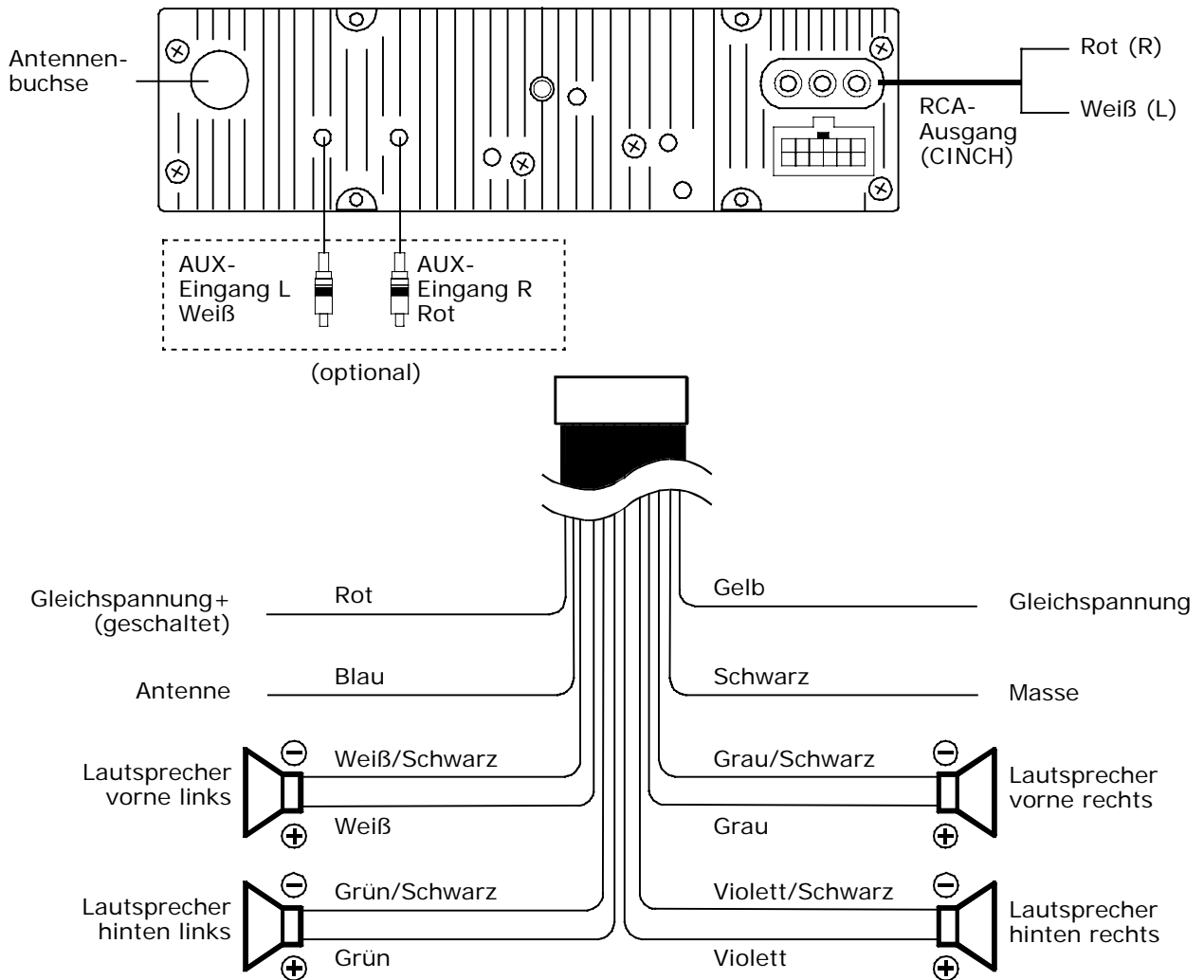

Hinweis: Bei Veränderungen am Schaltschema erlischt die Garantie.



Kontaktdaten

Name	my-sauna GmbH
Geschäftsführer	Norbert Casellini
Adresse	Am Weiher 8 61250 Usingen
Telefon	0800 69 72 862 (Gebührenfrei aus dem deutschen Festnetz. Preise aus dem Mobilfunknetz können ggf. abweichen) +49 6081 5836841
Fax	+49 6081 5836842
Email	kontakt@my-sauna.eu